



Cert. n° 0545

Produit soumis et conforme au
règlement (UE) N.327/2011

Aérodestratificateur Économiseur de Chaleur NO-STRAT

CATALOGUE TECHNIQUE

Le seul système permettant de lutter contre le phénomène de “stratification” en réalisant des économies d’énergie pouvant aller jusqu’à 30%

Les aérodestratificateurs peuvent être utilisés dans tous les bâtiments de grande hauteur, à usage commercial ou industriel, équipés de systèmes de chauffage à air chaud (aérothermes, etc.). Ils permettent de réaliser d’importantes économies d’énergie en assurant la récupération des calories accumulées en partie haute des bâtiments. Ils participent à l’amélioration du confort : leur débit d’air, s’ajoutant à celui des appareils de chauffage en place, augmente le taux de brassage du volume traité avec pour conséquence une température ambiante plus homogène.

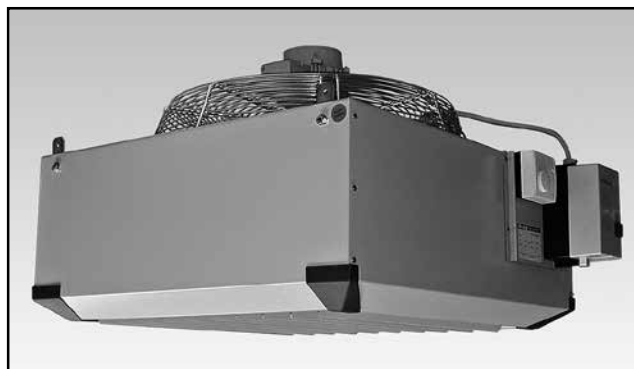

Description :

L’aérodestratificateur No-strat est composé :

- d’une **carrosserie** en tôle d’acier galvanisée à chaud, prévernée de couleur gris clair;
- d’une **rangée de déflecteurs orientables** permettant une double orientation du flux d’air (en option possibilité d’une grille double déflexion);
- d’un **moteur électrique** triphasé 400V à 4 ou 6 pôles, protection IP44;
- d’un **ventilateur hélicoïde** à pales en aluminium (anti-étincelles) dont le profil a été étudié pour obtenir un débit d’air maximum avec une consommation électrique maximal;

- d’un **panier de supportage du moto-ventilateur** robuste et sécurisé au moyen d’une grille fixée via des plots antivibratilles qui assure un fonctionnement dénué de vibrations et de résonance;
- d’un **discontacteur** à réarmement manuel et d’un thermostat de régulation;
- de **quatre anneaux** de suspension en acier.

Critères de sélection

Pour déterminer le nombre et le modèle d’aérodestratificateur pour un local donné il faut tenir compte des critères suivants :

- le débit d’air des aérodestratificateurs doit être au moins égal à deux fois le volume du local à traiter par heure;
- la hauteur d’installation, la hauteur conseillée se situant aux 2/3 de la hauteur totale du local;
- la vitesse de rotation du moteur (4 pôles = 1400 tr/min, 6 pôles = 900 tr/min) qui doit être déterminée en fonction du niveau sonore souhaité et de la hauteur d’installation prévue.

EXEMPLE :

- Soit un bâtiment de 7000 m³, une hauteur d’installation à 5 m et une vitesse de rotation du motoventilateur de 900 tr/min.
- Volume d’air total à brasser en 1 heure :
1h x 7000 m³ x 2 = 14000 m³/h.
- Sélection aérodestratificateur = DNS-500/6, avec un débit d’air de 3750 m³/h.
- Quantité nécessaire d’aérodestratificateurs :
14000/3750 = 4 x DNS-500/6.

MODÈLE	Vitesse de rotation tr/min	Débit d'air m³/h	Puissance moteur W	Intensité absorbée 400 V	Hauteur d'installation m	Zone d'influence m²	Niveau sonore * dB(A)
DNS-450/4	1400	4.300	260	0,60	4,5 ÷ 6,5	100	52
DNS-450/6	900	2.800	100	0,26	3,5 ÷ 6	60	43
DNS-500/4	1400	5.500	260	0,60	5 ÷ 8	150	57
DNS-500/6	900	3.750	140	0,30	4 ÷ 8	90	47
DNS-550/4	1400	6.300	360	0,87	6,5 ÷ 9	200	60
DNS-550/6	900	4.600	150	0,40	5 ÷ 8,5	120	50
DNS-650/6	900	9.100	870	1,65	6,5 ÷ 11	300	57
DNS-750/6	900	13.200	870	1,65	7 ÷ 13	400	58

* : $Q = 2 / \alpha = 0,79 / r = 8 / S = 800$

1 Moteur électrique triphasé

2 Support moteur avec plots antivibratiles

3 Hélice aluminium

4 Anneaux de suspension

5 Thermostat d'ambiance

6 Discontacteur avec protection thermique

7 Carrosserie en tôle d'acier prévernée

8 Déflecteurs orientables

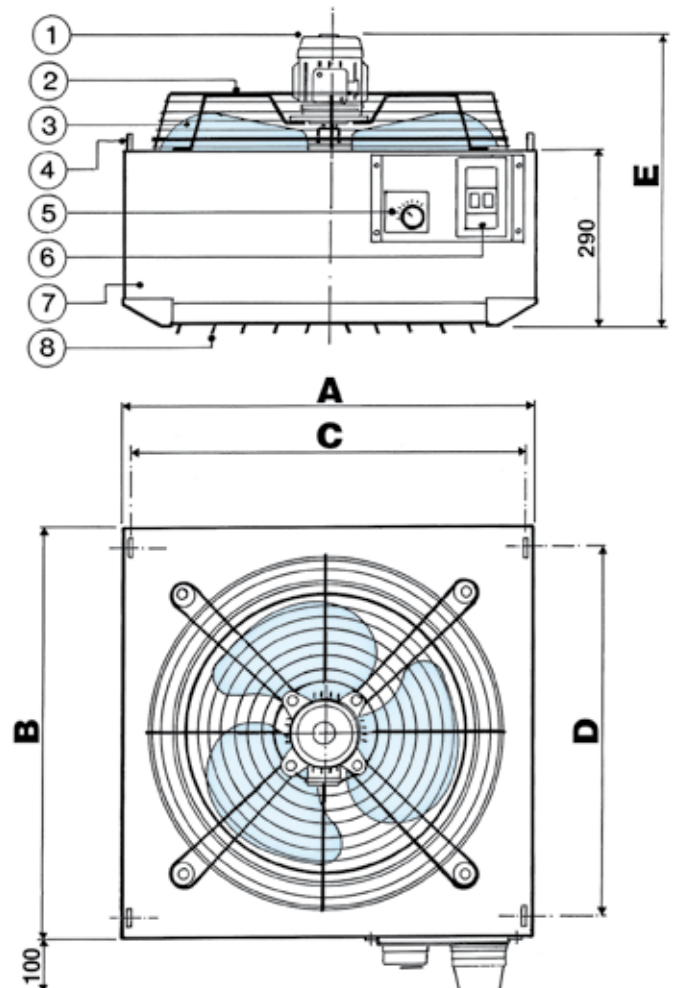

Dimensions et poids

Aérodestratificateur MOD.	A	B	C	D	E	Poids Kg
DNS-450/4 DNS-450/6	634	634	629	537	488	20
DNS-500/4 DNS-500/6	688	688	683	591	488	23
DNS-550/4 DNS-550/6	742	742	737	645	513	25
– DNS-650/6	900	900	895	803	575	33
– DNS-750/6	1010	1010	1005	913	595	42

Les descriptions et les illustrations fournies dans cette publication ne sont pas contractuelles; la société Sabiana se réserve donc le droit, tout en maintenant les caractéristiques essentielles des modèles décrits et illustrés, d'apporter, à tout moment, sans s'engager à mettre à jour rapidement cette publication, les éventuelles modifications qu'elle juge utile pour l'amélioration de ses produits ou toute autre exigence de fabrication ou de nature commerciale.



A company of Arbonia Group
ARBONIA ▲

Suivez-nous sur



Sabiana app



Coordonnées Sabiana France

SABIANA SPA FRANCE

129 Bât A, Chemin Moulin Carron • 69130 ECULLY

T +33 04 37 49 02 73 • F +33 04 37 49 02 74

info@sabiana.fr - www.sabiana.fr

Direction et coordination Arbonia AG