

**AEROTERMI DESTINATI AD ESSERE INSTALLATI
IN ATMOSFERE POTENZIALMENTE ESPLOSIVE**

*ISTRUZIONI DI SICUREZZA PER L'USO DEGLI AEROTERMI
SERIE JANUS - A*

**AIR HEATERS DESIGNED FOR INSTALLATION
IN POTENTIALLY EXPLOSIVE ATMOSPHERES**

*SAFETY INSTRUCTIONS FOR THE USE
OF THE JANUS - A SERIES AIR HEATERS*

**LUFTHEIZER ZUR INSTALLATION
IN POTENTIELL EXPLOSIVER ATMOSPHÄRE**

*SICHERHEITSHINWEISE FÜR DIE VERWENDUNG
DER LUFTHEIZER DER SERIE JANUS - A*

**AEROTHERMES DESTINES A ETRE INSTALLES
EN ATMOSPHERE POTENTIELLEMENT EXPLOSIVE**

*INSTRUCTIONS DE SECURITE POUR L'UTILISATION
DES AEROTHERMES DE LA SERIE JANUS - A*

**AEROTERMOS PARA SER INSTALADOS
EN ATMÓSFERAS POTENCIALMENTE EXPLOSIVAS**

*INSTRUCCIONES DE SEGURIDAD PARA EL USO
DE LOS AEROTERMOS SERIE JANUS - A*



SABIANA
IL CLIMA AMICO

A company of Arbonia Group
ARBONIA ▲

Via Piave, 53 • 20011 Corbetta (MI) • ITALY
Tel. +39.02.97203.1 ric. autom.

Fax +39.02.9777282 - +39.02.9772820

E-mail: info@sabiana.it • Internet: www.sabiana.it

03/2023

Cod. 4050584

I
T

E
N

D
E

F
R

E
S

1. DESCRIZIONE

Gli aerotermi serie JANUS-A sono apparecchi destinati alla climatizzazione di ambienti di vario tipo e sono costituiti da:

- involucro in lamiera zincata e preverniciata
- batteria alettata di scambio termico, con alette di alluminio e tubi in rame
- alette direzionali dell'aria in uscita in lamiera zincata e preverniciata
- motore elettrico di tipo trifase a 4, 6 o 8 poli, tensione 400 V oggetto di certificazione separata
- protezione antinfortunistica e di supporto gruppo motore ventola, eseguita con filo di ferro diam. 2,8 mm. con passo 10mm.
- ventola assiale a pale in alluminio rivettate su di una raggera in ferro. Mozzo di accoppiamento con l'albero motore eseguito in ferro o alluminio.
- bacinella di raccolta della condensa in lamiera zincata

Gli aerotermi serie JANUS-A sono apparecchiature del gruppo II, per l'uso in zone classificate con presenza di gas (categoria 2 G). Essi sono progettati e costruiti in accordo alla direttiva ATEX 2014/34/UE, secondo le norme europee: EN 1127-1:2019, EN ISO 80079-36, EN ISO 80079-37 ed EN 14986:2017.

Il motore è oggetto di certificazione separata II 2 G Ex db / Ex db eb IIB T4 Gb idoneo per l'utilizzo in zone classificate (zona 1 e zona 2) con presenza di gas del gruppo IIB.

Sulla targa degli aerotermi è riportata la marcatura prevista dalla direttiva ATEX 2014/34/UE (vedi anche sezione 3).

2. CARATTERISTICHE TECNICHE

Temperatura ambiente: - 20 °C ÷ + 40 °C

<i>Pressione di esercizio</i>	<i>Max 10 bar</i>
<i>Temperatura di esercizio</i>	<i>Max 130 °C (T4) con Tmax=135 °C</i>
<i>Fluido primario (batteria)</i>	<i>Acqua</i>
<i>Fluido secondario di processo</i>	<i>Aria</i>

3. MARCATURA

- *Massima temperatura del fluido primario* ≤ 130 °C:

CE **Ex** **II 2 G Ex h IIB T4 Gb ATJA22 ATEX0034**

- II 2** = gruppo II (superficie), categoria 2
G = atmosfera esplosiva con presenza di gas, vapori o nebbie
Ex h = modo di protezione
IIB = gruppo di gas
T4 = classe di temperatura
Gb = EPL
S/N = numero di serie
gg/mm/aa = data di produzione (giorno/mese/anno)
- 20 °C ÷ + 40 °C = temperatura ambiente
ATJA 22 ATEX 0034 = Riferimento al File Tecnico depositato presso O.N. in accordo all'allegato VIII della Direttiva ATEX 2014/34/UE.

Corrispondenze tra zone pericolose, sostanze e categorie ed EPL

Zona pericolosa		Categoria	EPL
Gas, vapori o nebbie	Zona 0	1G	Ga
Gas, vapori o nebbie	Zona 1	2G oppure 1G	Gb oppure Ga
Gas, vapori o nebbie	Zona 2	3G, 2G oppure 1G	Gc, Gb oppure Ga
Polveri	Zona 20	1D	Da
Polveri	Zona 21	2D oppure 1D	Db oppure Da
Polveri	Zona 22	3D, 2D oppure 1D	Dc, Db oppure Da

4. ISTRUZIONI DI SICUREZZA PER L'INSTALLAZIONE IN ZONA PERICOLOSA

Prima dell'installazione leggere attentamente quanto riportato nel manuale d'uso e manutenzione.

Gli Aerotermi serie JANUS-A devono essere installati e mantenuti in accordo con le norme impiantistiche e di manutenzione per ambienti classificati contro il rischio di esplosione per presenza di gas (esempio: EN 60079-14, EN 60079-17 oppure altre norme/standard nazionali).

Tutte le operazioni di manutenzione devono essere eseguite secondo quanto riportato nelle schede di manutenzione.

Collegare a terra il motore elettrico e tutta la struttura metallica dell'apparecchio tramite l'apposito elemento di connessione; il collegamento deve essere di tipo antiallentante e antirotazione.

La temperatura massima del fluido primario deve comunque essere inferiore a 130 °C; a tale scopo devono essere previsti idonei controlli di temperatura per rispettare i limiti previsti dalla classe di temperatura delle sostanze utilizzate, con le seguenti caratteristiche:

- **GAS O VAPORI DI LIQUIDI INFIAMMABILI:**
taratura ad un valore massimo pari all'80% della massima temperatura di accensione.

Le ventole possono raggiungere la velocità di 1400 giri/min.

Non inserire oggetti nell'elettroventilatore e verificare che al di sopra, o nelle vicinanze, dello stesso non vi siano oggetti di dimensione tale che, cadendo, potrebbero entrare fra gli anelli del supporto antinfortunistico e quindi essere fonte di scintille. Se ritenuto necessario l'installatore dovrà provvedere al montaggio di una pensilina al di sopra dell'apparecchio. La stessa non dovrà comunque ostacolare la libera circolazione dell'aria e quindi penalizzare le prestazioni dell'aeroterma.

5. ESEMPIO DI INSTALLAZIONE

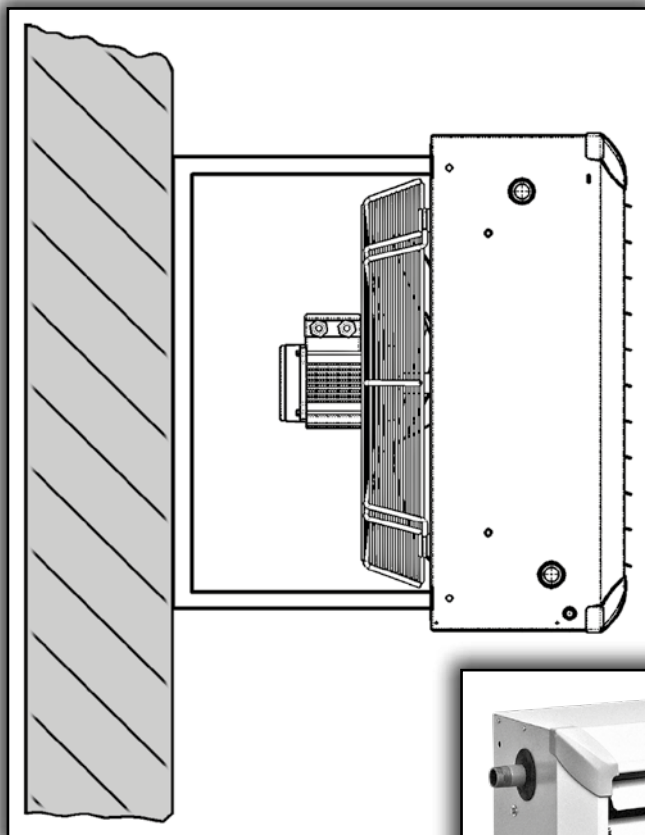

L'installazione a parete avviene sospendendo l'aerotermo alla parete, o ad un pilastro, a mezzo di staffe che vengono inserite nelle apposite cave presenti sui lati dell'apparecchio.

6. GAMMA

La gamma degli aerotermi Janus-A è composta da 4 grandezze, che si differenziano come dimensioni frontali, ciascuna disponibile equipaggiata con batterie di scambio da 2, 3 o 4 ranghi.

Su ogni aerotermino possono essere montati motori a diversa polarità;

- 4 o 6 poli sulle grandezze 2 e 4
- 6 o 8 poli sulle grandezze 6 e 9.

Interpretazione della sigla identificativa dell'aerotermino:

6	F	4	3
N° Poli	Janus-A	Grandezza	N° Ranghi

(esempio: **6 F 4 3**)

si intende un aerotermino Janus-A, grandezza 4, 3 ranghi con motore 6 poli)

ACCESSORI PREVISTI:

AMP - mensola di staffaggio aerotermino a parete

AD - deflettore ad alette orientabili

JETSTREAM - ottimizzatore di flusso ad induzione
(in versione con orientamento delle alette in modo manuale)

1. DESCRIPTION

The JANUS-A series air heaters are appliances designed for the heating of various types of environments, and are made up of:

- pre-painted and galvanised plate casing
- finned heat exchange coil, with aluminium fins and copper tubes
- outlet air louvers made from pre-painted galvanised plate
- three-phase electric motor, 4, 6 or 8 poles, voltage 400V, certified separately
- motor-fan assembly safety guard and support, made from 2.8 mm. diameter iron wire, gap 10 mm.
- axial-flow fan with aluminium blades riveted onto radial iron spokes. Coupling hub to motor shaft made from iron or aluminium.
- condensate collection tray made from galvanised plate

The JANUS-A series air heaters are group II appliances, for use in zones classified with the presence of gas (category 2 G). These are designed and built in compliance with the ATEX directive 2014/34/EU and U.K. Regulation S.I. 2016 No. 1107 (as amended), according to the European standards: EN 1127-1:2019, EN ISO 80079-36, EN ISO 80079-37 and EN 14986:2017.

The motor is certified separately, class II 2 G Ex db / Ex db eb IIB T4 Gb, suitable for use in zones classified (zone 1 and zone 2) with the presence of group IIB gases.

The rating plate of the air heaters shows the markings envisaged by the ATEX 2014/34/EU directive (also see section 3).

2. TECHNICAL SPECIFICATIONS

Ambient temperature: - 20 °C to + 40 °C

Operating pressure	Max 10 bars
Max operating temperature	Max 130 °C (T4) with Tmax=135 °C
Primary fluid (coil)	Water
Secondary fluid	Air

3. MARKINGS

- Maximum temperature of the primary fluid ≤ 130 °C:

CE **Ex** **II 2 G Ex h IIB T4 Gb ATJA22 ATEX0034**

- II 2** = group II (surface), category 2
G = explosive atmosphere with the presence of gas, vapour or mist
Ex h = type of protection
IIB = gas group
T4 = temperature class
Gb = EPL
S/N = serial number
dd/mm/yy = date of fabrication (day/month/year)
- 20 °C to + 40 °C = room temperature
ATJA 22 ATEX 0034 = reference to the Technical File kept at the NB. compliance with the VIII annex of the ATEX Directive 2014/34/UE and Part 6 - Schedule 3A of U.K.S.I. 2019 No. 696 (U.K. Regulation S.I. 2016 No. 1107)

Relation between danger zones, substances and categories and EPL

Danger zone		Categories	EPL
Gas, vapour or mist	Zone 0	1G	Ga
Gas, vapour or mist	Zone 1	2G or alternatively 1G	Gb or alternatively Ga
Gas, vapour or mist	Zone 2	3G, 2G or alternatively 1G	Gc, Gb or alternatively Ga
Dusts	Zone 20	1D	Da
Dusts	Zone 21	2D or alternatively 1D	Db or alternatively Da
Dusts	Zone 22	3D, 2D or alternatively 1D	Dc, Db or alternatively Da

4. SAFETY INSTRUCTIONS FOR INSTALLATION IN DANGER ZONES

Before installation, carefully read the user and maintenance manual.

The JANUS-A series air heaters must be installed and maintained in accordance with the installation and maintenance standards for environments classified against the risk of explosion due to the presence of gases (example: EN 60079-14, EN 60079-17 or alternatively other national standards).

All maintenance operations must be carried out according to the information described on the maintenance charts.

Earth the electric motor and the entire metal structure of the appliance using the special connector; the connection must be secured and not subject to loosening and rotation.

The maximum temperature of the primary fluid must in any case be less than 130 °C; in this regard, suitable temperature checks must be performed to ensure the limits envisaged by the temperature class of the substances used are respected, with the following characteristics:

- ***GAS OR VAPOURS OF FLAMMABLE LIQUIDS:***
calibration at a maximum value equal to 80% of the maximum start-up temperature

The fans can reach a speed of 1400 RPM. Do not insert objects in the electric fan and check that there are no objects located above or near the fan that may, when falling, enter between the rings of the safety guard and consequently be a source of sparks. If necessary, the installer must assemble a shelf above the appliance. This however must not block the free circulation of the air and thus affect the performance of the air heater.

5. EXAMPLE OF INSTALLATION

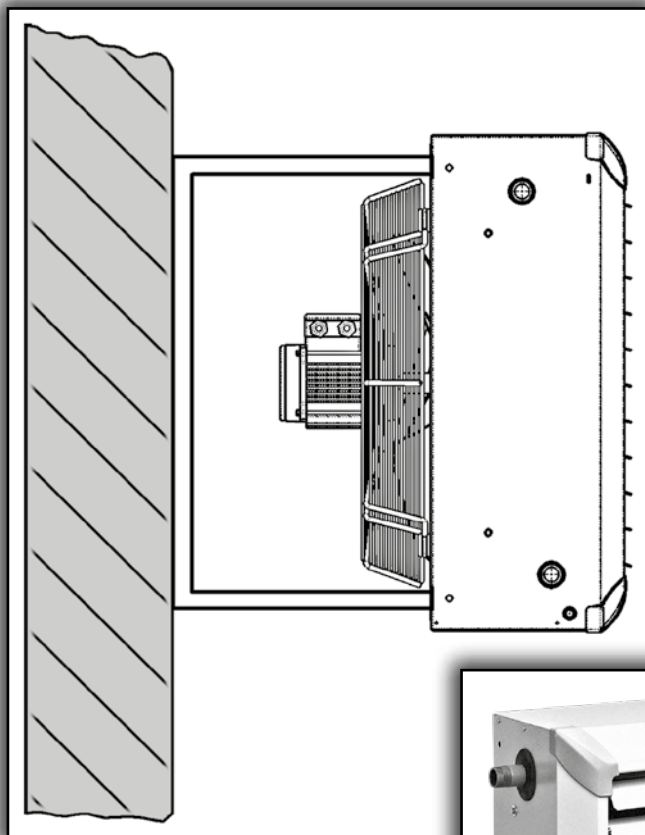

Wall-mounted installation is performed by hanging the air heater on the wall, or to a pillar, using brackets that are inserted in the corresponding slots on the sides of the appliance.

6. RANGE

The range of Janus-A air heaters is made up 4 sizes, which differ in terms of the front dimensions, each available with ex 2, 3 or 4 row changer coil. Each air heater can be fitted with motors with different polarity;

- 4 or 6 poles on sizes 2 and 4
- 6 or 8 poles on sizes 6 and 9.

Meaning of the codes identifying the air heaters:

6	F	4	3
No. Poles	Janus-A	Size	No. Rows

(example: **6 F 4 3**
refers to a Janus-A air heater, size 4, 3 rows with 6-pole motor)

ACCESSORIES INCLUDED:

AMP - air heater wall-mounting support shelf

AD - deflector with adjustable louvers

JETSTREAM - inductive flow optimiser
(in the version with manual adjustment of the louvers)

1. BESCHREIBUNG

Die Luftheizer der Serie JANUS-A sind Geräte zur Heizung unterschiedlicher Räume und bestehen aus den folgenden Teilen:

- Gehäuse aus verzinktem und vorlackiertem Blech
- Wärmetauscher-Lamellenregister mit Aluminiumlamellen und Rohren aus Kupfer
- Luftklappen für Abluft aus verzinktem und vorlackiertem Blech
- Dreiphasen-Elektromotor mit 4, 6 oder 8 Polen, Spannung 400 V, separat zertifiziert
- Unfallschutz und Halterung Ventilatormotor, bestehend aus Eisendraht mit Durchmesser 2,8 mm und Teilung 10 mm.
- Axialventilator mit Aluminiumlaufrädern, die auf einem Strahlenkranz aus Eisen angeietet sind. Verbindungsnabe zur Motorwelle aus Eisen oder Aluminium.
- Kondensatbecken aus Zinkblech

Die Luftheizer der Serie JANUS-A Geräte der Gruppe II, für den Einsatz in gasgefährdeten Zonen (Kategorie 2 G). Projekt und Konstruktion entsprechen der EG-Richtlinie ATEX 2014/34/EU, sowie den europäischen Normen EN 1127-1:2019, EN ISO 80079-36, EN ISO 80079-37 und EN 14986:2017.

Der Motor ist Gegenstand einer separaten Zertifikation II 2 G Ex db / Ex db eb IIB T4 Gb und eignet sich für den Einsatz in gasgefährdeten Zonen (Zone 1 und Zone 2) der Gruppe IIB.

Am Typenschild der Luftheizer befindet sich die von der EG-Richtlinie ATEX 2014/34/EU vorgesehene Markierung (siehe auch Kapitel 3).

2. TECHNISCHE CHARAKTERISTIKEN

Raumtemperatur: - 20 °C to + 40 °C

Betriebsdruck	max. 10 bar
Max. Betriebstemperatur	max. 130 °C (T4) bei T max.=135 °C
Primärmedium (Register)	Wasser
Sekundärprozessmedium	Luft

3. MARKIERUNG

- Max. Temperatur des Primärmediums $\leq 130 \text{ }^\circ\text{C}$:

CE  **II 2 G Ex h IIB T4 Gb ATJA22 ATEX0034**

II 2 = Gruppe II (Oberfläche), Kategorie 2
G = explosionsfähige Atmosphäre mit Präsenz von Gasen, Dämpfen oder Nebeln
Ex h = Schutzart
IIB = Gasgruppe
T4 = Temperaturklasse
Gb = EPL
S/N = Seriennummer
tt/mml/jj = Datum der Produktion (Tag/Monat/Jahr)
- 20 °C ÷ + 40 °C = Raumtemperatur
ATJA 22 ATEX 0034 = Bezug auf die technische Datei, hinterlegt bei O.N. laut der VIII Anlage der ATEX 2014/34/UE Verordnung.

Übereinstimmungen zwischen Gefahrenzonen, Stoffen und Kategorien und EPL

Gefahrenzone		Kategorie	EPL
Gase, Dämpfe oder Nebel	Zone 0	1G	Ga
Gase, Dämpfe oder Nebel	Zone 1	2G oder 1G	Gb oder Ga
Gase, Dämpfe oder Nebel	Zone 2	3G, 2G oder 1G	Gc, Gb oder Ga
Pulver	Zone 20	1D	Da
Pulver	Zone 21	2D oder 1D	Db oder Da
Pulver	Zone 22	3D, 2D oder 1D	Dc, Db oder Da

4. SICHERHEITSHINWEISE FÜR DIE INSTALLATION IN GEFAHRENZONEN

Vor der Installation den Inhalt des Gebrauchs- und Wartungshandbuchs aufmerksam lesen.

Die Luftheizer der Serie JANUS-A müssen entsprechend der Normen betreffend Anlagen und deren Wartung in wegen Präsenz von Gas explosionsgefährdeten Räumen (Beispiel: EN 60079-14, EN 60079-17 oder andere nationale Normen/Standards) installiert und gewartet werden.

Alle Wartungsarbeiten müssen gemäß der Anweisungen der Wartungstabellen durchgeführt werden.

Den Elektromotor und die gesamte Metallstruktur des Gerätes mit dem speziellen Verbindungselement erden; die Verbindung muss sicher gegen Lockern und Drehung geschützt sein.

Die max. Temperatur des Primärmediums muss bei Luftheizern der Temperaturklasse T4 in jedem Fall unter 130 °C, zu diesem Zweck sind geeignete Temperaturkontrollen vorzusehen, damit die Grenzen eingehalten werden, die von der Temperaturklasse der verwendeten Stoffe vorgeschrieben sind, mit den folgenden Merkmalen:

- *GASE ODER DÄMPFE ENTZÜNDBARER FLÜSSIGKEITEN: Einstellung auf einen Höchstwert gleich 80% der max. Entzündungstemperatur*

Die Laufräder können eine Drehzahl von 1400 U/min erreichen. Keine Gegenstände in den Elektroventilator stecken und sicherstellen, dass sich darüber oder in seiner Nähe keine Gegenstände befinden, die auf Grund ihrer Größe zwischen die Ringe der Unfallschutzhalterung fallen und Funkenschlag verursachen könnten. Falls erforderlich, muss der Installateur oberhalb des Gerätes eine Konsole montieren, welche jedoch auf keinen Fall die freie Luftzirkulation behindern und folglich die Leistungen des Luftheizers beeinträchtigen darf.

5. INSTALLATIONSBEISPIEL

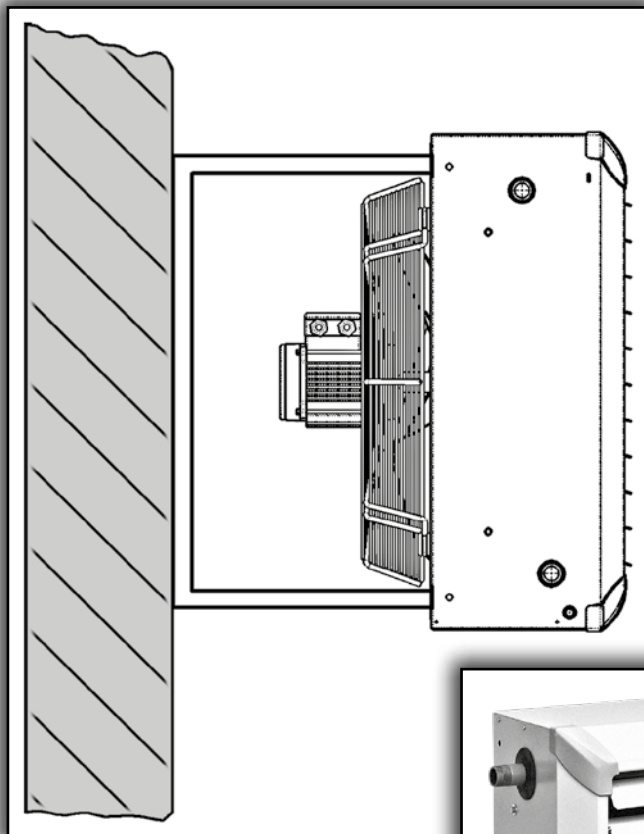

Für die Wandinstallation wird der Luftheizer entweder direkt an der Wand oder an einem Ständer aufgehängt, indem die Haltewinkel an den speziellen Aussparungen an den Seiten des Gerätes eingesteckt werden.

6. PRODUKTPALETTE

Die Palette der Luftheizer Janus-A setzt sich aus 4 Größen zusammen, die sich durch die frontalen Abmessungen unterscheiden, und die jeweils mit Wärmetauscherregister mit 2, 3 oder 4 Rohrschlangen erhältlich sind. An den Luftheizern der Größe 2 und 4 können 4- oder 6-polige Motoren, an den Größen 6 und 9 können 6- oder 8-polige Motoren montiert werden.

Erklärung des Typenschildes des Luftheizers:

6	F	4	3
Zahl Pole	Janus-A	Größe	Zahl Rohrschlangen

(z.B.: unter **6 F 4 3**
wird ein Luftheizer Janus-A, Größe 4,
3 Rohrschlangen mit 6-poligem Motor verstanden)

VERFÜGBARES ZUBEHÖR:

AMP - Montagewinkel für Deckenbefestigung des Luftheizers

AD - Jalousie mit verstellbaren Lamellen

JETSTREAM - Induktionsjalousie
(in der Version mit manueller Ausrichtung der Lamellen)

1. DESCRIPTION

Les aérothermes série JANUS-A sont des appareils destinés au chauffage de locaux de diverses natures et sont constitués:

- d'une carrosserie en tôle d'acier prévernée.
- d'une batterie d'échange thermique, avec ailettes aluminium et tubes cuivre.
- ailettes de diffusion d'air au soufflage en tôle d'acier prévernée.
- moteur électrique triphasé à 4, 6 ou 8 pôles, tension 400V faisant l'objet d'une certification séparée.
- prévention des accidents par protection du groupe motoventilateur avec panier métallique constitué de brins en acier de 2,8 mm de diamètre et pas de 10 mm.
- ventilateur axial avec pâles en aluminium rivetées sur support métallique. Moyeu d'accouplement avec l'arbre moteur en acier ou aluminium.
- Bac de récupération des condensats en tôle d'acier

Les aérothermes série JANUS-A sont classés en groupe II, pour usage dans locaux avec présence de gaz (catégorie 2 G). Ils sont développés et fabriqués conformément à la Directive ATEX 2014/34/UE, selon les normes européennes EN 1127-1:2019, EN ISO 80079-36, EN ISO 80079-37 et EN 14986:2017.

Le moteur fait l'objet d'une certification séparée II 2 G Ex db / Ex db eb IIB T4 Gb et est agréé pour une utilisation en zone classée (zone 1 et zone 2) avec présence de gaz, du groupe IIB.

L'estampille de la directive ATEX 2014/34/UE est apposée sur la plaque signalétique des aérothermes (voir également section 3).

2. CARACTERISTIQUES TECHNIQUES

Température ambiante: - 20 °C ÷ + 40 °C

Pression de service	Maxi 10 bars
Limites de température	Max 130 °C (T4) avec T max=135 °C
Fluide primaire (batterie)	Eau
Fluide secondaire	Air

3. NOMENCLATURE

- Température maxi du fluide primaire ≤ 130 °C:

CE  **II 2 G Ex h IIB T4 Gb ATJA22 ATEX0034**

II 2 = groupe II (superficie), catégorie 2
G = Atmosphère explosive avec présence de gaz, vapeur ou brouillard
Ex h = type de protection
IIB = Groupe du gaz
T4 = Classe de température
Gb = EPL
S/N = Numéro de série
Gg/mm/aa = date de fabrication (jour/mois/année)
- 20 °C ÷ + 40 °C = Température ambiante
ATJA 22 ATEX 0034 = Référence à la fiche technique déposée au O.N. selon la VIII pièce jointe de la Directive ATEX 2014/34/UE.

Correspondances entre zones dangereuses, substances et catégories et EPL

Zone dangereuse		Catégorie	EPL
Gaz, vapeur ou brouillard	Zone 0	1G	Ga
Gaz, vapeur ou brouillard	Zone 1	2G ou 1G	Gb ou Ga
Gaz, vapeur ou brouillard	Zone 2	3G, 2G ou 1G	Gc, Gb ou Ga
Poudres	Zone 20	1D	Da
Poudres	Zone 21	2D ou 1D	Db ou Da
Poudres	Zone 22	3D, 2D ou 1D	Dc, Db ou Da

F
R

4. INSTRUCTIONS DE SECURITE POUR L'INSTALLATION EN ZONE DANGEREUSE

Avant l'installation, lire attentivement le chapitre dans manuel de service et d'entretien.

Les aérothermes série JANUS-A doivent être installés et entretenus conformément aux dispositions de la norme relative aux atmosphères explosives avec présence de gaz (exemple: EN 60079-14, EN 60079-17 ou autres normes / standards nationaux).

Toutes les opérations de manutention devront être exécutées selon les indications de la notice d'entretien.

Relier à la terre le moteur électrique et toute la structure métallique de l'appareil par la borne prévue à cet effet dans le boîtier de raccordement; la liaison doit être de type anti « desserrement » et anti-rotation.

La température maximum du fluide primaire doit impérativement être inférieure à 130 °C. Dans ce but, des contrôles adaptés de température doivent être réalisés pour respecter les limites prévues de la classe de température des substances utilisées, avec les caractéristiques suivantes:

- *Gaz ou vapeurs de liquides inflammables: réglage à une valeur maximale égale à 80% de la température maximale d'allumage.*

Les ventilateurs peuvent atteindre la vitesse de 1400 tours/min. Ne pas insérer d'objet dans le groupe motoventilateur et vérifier qu'au dessus, ou dans les alentours, il n'y ait pas d'objets de dimension telle que, en tombant, ils pourraient entrer accidentellement entre les anneaux du support et provoquer des étincelles. S'il le juge nécessaire, l'installateur devra prévoir au montage, une protection au dessus de l'appareil. Celle-ci ne devra pour autant pas faire obstacle à la libre circulation de l'air et donc pénaliser les performances de l'aérotherme.

5. EXEMPLE D'INSTALLATION

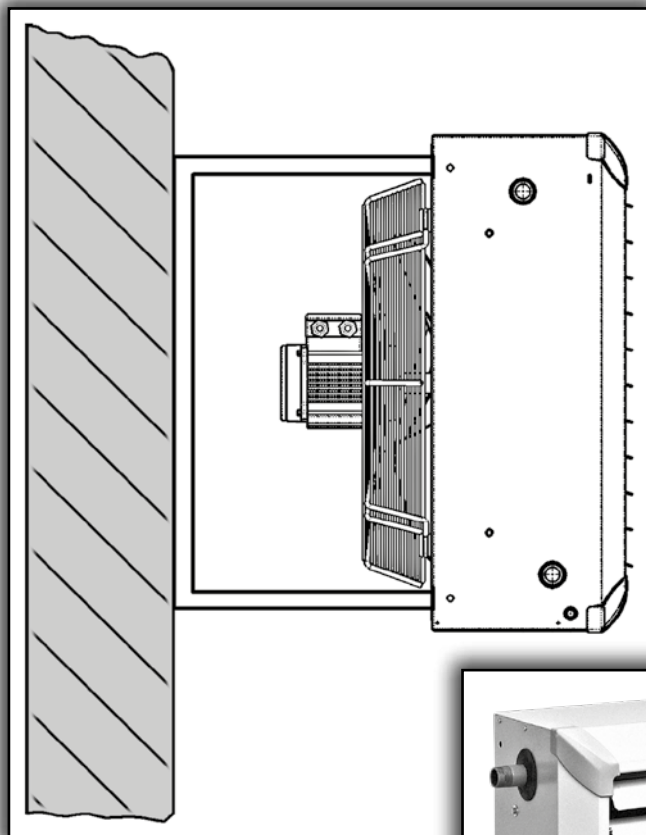

*L'installation murale sera réalisée
en suspendant l'aérotherme au mur ou à un pilier
au moyen de supports qui seront fixés à l'appareil par les angles.*

6. GAMME

La gamme des aérothermes Janus-A est composée de 4 tailles, qui se différencient par les dimensions frontales, chacune pouvant être équipée de batterie d'échange à 2, 3 ou 4 rangs.

Sur chaque aérotherme, peuvent être montés des moteurs à polarité diverse:

- 4 ou 6 pôles sur les tailles 2 et 4
- 6 ou 8 pôles sur les tailles 6 et 9.

Interprétation du sigle de l'aérotherme:

6	F	4	3
Nbre de pôles	Janus-A	Taille	Nbre de rangs

(ex: **6 F 4 3**)

correspond à un aérotherme Janus-A, taille 4, 3 rangs avec moteur 6 pôles)

ACCESSOIRES PREVUS:

AMP - jeu de supports pour installation murale

AD - grille double déflexion à ailettes orientables à positionner au soufflage

JETSTREAM - optimiseur de flux à induction
(en version de base avec orientation manuelle des ailettes)

1. DESCRIPCIÓN

Los aerotermos de la serie JANUS-A son aparatos para la climatización de diversos tipos de estancias y están formados por:

- revestimiento de chapa galvanizada y prebarnizada
- batería con aletas para intercambio térmico, con aletas de aluminio y tubos de cobre
- aletas direccionales del aire de salida de chapa galvanizada y prebarnizada
- motor eléctrico de tipo trifásico con 4, 6 u 8 polos, tensión 400 V objeto de certificación aparte
- protección contra accidentes y de soporte al grupo motor del ventilador, realizada con alambre de 2,8 mm de diámetro con un paso de 10 mm.
- ventilador axial con palas de aluminio ribeatadas por encima con un hilo de hierro. Cubo de acoplamiento con el árbol del motor realizado en hierro o aluminio.
- bandeja de recogida del agua de condensación realizados en chapa galvanizada

Los aerotermos de la serie JANUS-A son aparatos que pertenecen al grupo II, para ser usados en zonas clasificadas con presencia de gas (categoría 2 G). y han sido diseñados y construidos de acuerdo con la directiva ATEX 2014/34/UE, según las normativas europeas: EN 1127-1:2019, EN ISO 80079-36, EN ISO 80079-37 y EN 14986:2017.

El motor es objeto de una certificación aparte II 2 G Ex db / Ex db eb IIB T4 Gb idóneo para ser usado en zonas clasificadas (zona 1 y zona 2) con presencia de gas del grupo IIB.

En la placa de características técnicas de los aerotermos figura la marca prevista por la directiva ATEX 2014/34/UE (ver también el apartado 3).

2. CARACTERÍSTICAS TÉCNICAS

Temperatura ambiente: - 20 °C ÷ + 40 °C

Presión operativa	Máx. 10 bar
Temperatura operativa máxima	Máx. 130 °C (T4) con T _{máx.} =135 °C
Fluido primario (batería)	Agua
Fluido secundario de proceso	Aire

3. MARCADO

- Temperatura máxima del fluido primario $\leq 130\text{ }^{\circ}\text{C}$:

CE  **II 2 G Ex h IIB T4 Gb ATJA22 ATEX0034**

- II 2** = grupo II (superficie), categoría 2
G = atmósfera explosiva con presencia de gases, vapores o nieblas
Ex h = tipo de protección
IIB = grupo de gas
T4 = clase de temperatura
Gb = EPL
S/N = número de serie
dd/mm/aa = fecha de fabricación (día/mes/año)
- 20 °C ÷ + 40 °C = temperatura ambiente
ATJA 22 ATEX 0034 = referencia al Archivo Técnico depositado en O.N. según el VIII anexo de la Directiva ATEX 2014/34/UE.

Correspondencia entre zonas peligrosas, sustancias y categorías y EPL

Zona peligrosa		Categoría	EPL
Gases, vapores o nieblas	Zona 0	1G	Ga
Gases, vapores o nieblas	Zona 1	2G o 1G	Gb o Ga
Gases, vapores o nieblas	Zona 2	3G, 2G o 1G	Gc, Gb o Ga
Polvos	Zona 20	1D	Da
Polvos	Zona 21	2D o 1D	Db o Da
Polvos	Zona 22	3D, 2D o 1D	Dc, Db o Da

**E
S**

4. INSTRUCCIONES DE SEGURIDAD PARA LA INSTALACIÓN EN UNA ZONA PELIGROSA

Antes de efectuar la instalación lea atentamente cuanto figura en el manual de uso y mantenimiento.

Los Aerotermos de la serie JANUS-A se tienen que instalar y mantener de acuerdo con las normas de instalación y mantenimiento para estancias clasificadas contra el riesgo de explosión debido a la presencia de gas (ejemplo: EN 60079-14, EN 60079-17 o bien otras normas/estándares nacionales).

Todas las operaciones de mantenimiento se tienen que realizar de acuerdo con lo que figura en las placas de mantenimiento.

Conectar a tierra el motor eléctrico y toda la estructura metálica del aparato mediante el correspondiente elemento de conexión; la conexión debe ser del tipo contra el desbloqueo y contra la antirrotación.

De cualquier modo, la temperatura máxima del fluido primario tiene que ser inferior a 130 °C. Con este fin se tienen que prever los correspondientes controles de temperatura, para respetar los límites previstos por la clase de temperatura de las sustancias usadas, con las características siguientes:

- **GASES O VAPORES DE LÍQUIDOS INFLAMABLES:**
regulación en un valor máximo igual al 80% de la temperatura máxima de combustión.

Los ventiladores pueden alcanzar una velocidad de 1400 vueltas/minuto. No insertar objetos en el electroventilador y verificar que, encima o cerca del mismo, no se hallen objetos que por sus dimensiones al caer pudieran penetrar entre los anillos del soporte contra accidentes y provocar chispas. Si le instalador lo considera necesario podrá proceder a montar una marquesina encima del aparato. Dicha marquesina no deberá obstaculizar la libre circulación del aire dificultando las prestaciones del aerotermo.

5. EJEMPLO DE INSTALACIÓN

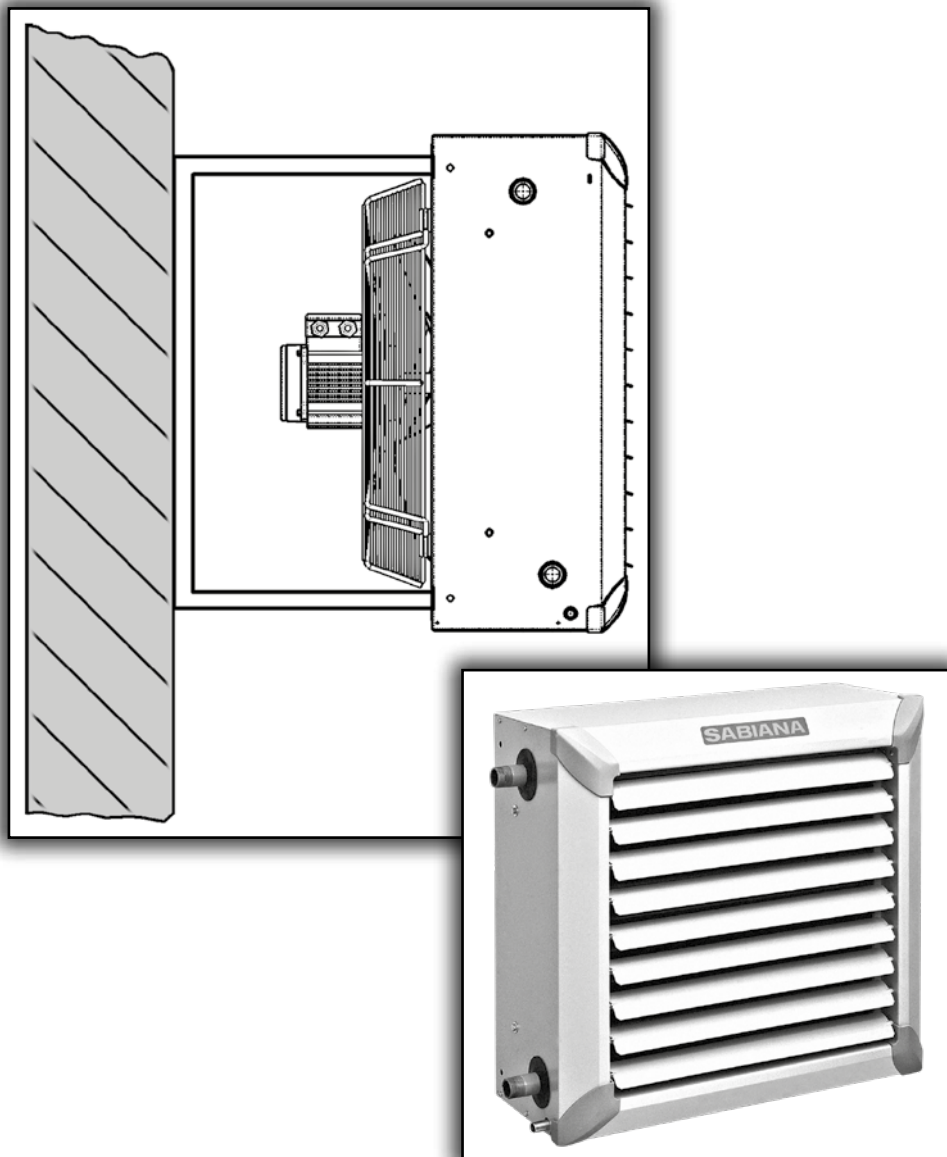

La instalación mural se realiza colgando el aerotermo en la pared o en un pilar, mediante unas abrazaderas que se hallan en los correspondientes orificios en los laterales del aparato.

6. GAMA

La gama de los aerotermos Janus-A está formada por 4 tamaños, que se diferencian por sus dimensiones frontales, cada uno está disponible equipado con batería de intercambio de 2, 3 o 4 hileras.

En cada uno de los aerotermos se pueden montar motores de distinta polaridad;

- 4 o 6 polos en los tamaños 2 y 4
- 6 o 8 polos en los tamaños 6 y 9.

Interpretación de la sigla identificativa del aerotermo:

6	F	4	3
Nº Polos	Janus-A	Tamaño	Nº Hileras

(ejemplo: **6 F 4 3**)

significa un aerotermo Janus-A, tamaño 4, 3 hileras con motor de 6 polos)

ACCESORIOS PREVISTOS:

AMP - repisa de sujeción del aerotermo a la pared

AD - deflector de aletas orientables

JETSTREAM - optimizador del flujo de inducción
(en versión con orientación de las aletas de modo manual)

Oggetto: **Dichiarazione di conformità UE**

Object: **EU Declaration of conformity / UK Declaration of conformity**

La presente dichiarazione di conformità è rilasciata sotto la responsabilità esclusiva del fabbricante.

This declaration of conformity is issued under the exclusive responsibility of the manufacturer.

Prodotto: AEROTHERMO JANUS-A

Product: UNIT HEATERS JANUS-A

Marcatura (Direttiva ATEX 2014/34/UE) / Marking (ATEX Directive 2014/34/EU and U.K. Regulation S.I. 2016 No. 1107 (as amended))

 II 2 G Ex h IIB T4 Gb

		2014/34/UE – ATEX	UK Regulation S.I. 2016 No. 1107 (as amended)
Fascicolo tecnico	<i>Technical File</i>	ATJA 22 ATEX 0034	ATJA 22 ATEX 0034
Organismo Notificato	<i>Notified Body (EU) / Approved body (UK)</i>	DNV Product Assurance AS (2460)	DNV Business Assurance UK Ltd. (8501)
Numero di registrazione	<i>Reference Number</i>	C591569-PA-ITA-NA	C501570-PA-ITA-UK

al quale questa dichiarazione si riferisce, è conforme alle seguenti norme:

to which this declaration relates is in conformity with the following standards or other normative document(s):

EN 1127-1 (2019)

EN ISO 80079-36 (2016)

EN ISO 80079-37 (2016)

EN 14986 (2017)

EN 60335-1 (2012) + A11 (2014) + A13 (2017) + A1 (2019) + A14 (2019) + A2 (2019)

EN 60335-2-40 (2003) + A11 (2004) + A12 (2005) + A1 (2006) + A2 (2009) + A13 (2012)

EN 55014-1 (2017) +A11 (2020)

EN 55014-2 (2015)

EN 61000-3-2 (2019)

EN 61000-3-3 (2013) + A1 (2019)

EN IEC 63000 (2018)

L'oggetto della dichiarazione di cui sopra è conforme alla pertinente normativa di armonizzazione dell'Unione. The object of the declaration described above is in conformity with the relevant Union harmonization legislation / U.K. Regulation

ATEX Directive 2014/34/UE

The equipment and Protective Systems Intended for Use in Potentially Explosive Atmospheres Regulations 2016 (S.I. 2016/1107)

LVD Directive 2014/35/UE

The Electrical Equipment Safety Regulations 2016 (S.I. 2016/1101)

EMC Directive 2014/30/UE

The Electromagnetic Compatibility Regulations 2016 (S.I. 2016/1091)

Machinery Directive 2006/42/EC

The Supply of Machinery (Safety) Regulation 2008 (S.I. 2008/1597)

RoHS Directive 2011/65/UE

The Restriction of the Use of Certain Hazardous Substances in Electrical and Electronic Equipment Regulations 2012 (S.I. 2012/3032)

Il fascicolo tecnico è costituito presso: Sabiana S.p.A. Via Piave 53, 20011 Corbetta (MILANO-ITALY) The technical file is made at: Sabiana S.p.A. Via Piave 53, 20011 Corbetta (MILANO-ITALY)

Nicola Binaghi
Presidente

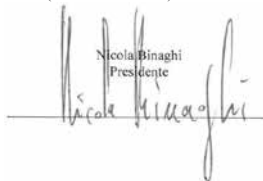

Corbetta, 22/03/2023